

外螺纹连接型油缸
弹簧返回单作用油缸
最大工作压力160/500bar



说明

这类外螺纹连接型油缸特别适用于多件联装夹具上的小工件夹紧。最小的油缸间距仅为15mm。

密封就用提供的密封圈装入螺纹孔即可。作为选用件的密封螺母,容许对1458-022和1458-012的油缸安装高度进行调节,其

补偿范围大于20mm的。

密封螺母的容许旋入扭矩为25Nm!

缸体的安装螺纹可单独进行连接。根据夹具壁厚和安装方式(螺纹或孔)可进行调节。

材料

活塞材料:表面淬火钢,淬硬

缸体:易切削钢

注意事项

油缸复位后不能承受载荷

油缸需防止受到切削液和冷却液的直接侵蚀。

操作环境、精度和其它数据见技术说明 A0.100

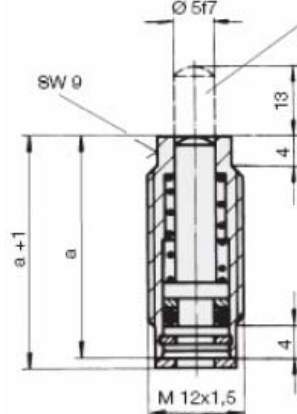

缸径Φ	[mm]	8	8
行程	[mm]	5	10
夹紧力100bar	[kN]	0.5	0.5
在500bar	[kN]	2.5	2.5
最小工作压力	[bar]	5	5
每10mm行程用量	[cm³]	0.5	0.5
活塞区域	[cm²]	0.5	0.5
最小弹簧返回力	[N]	15	15
a	[mm]	27	40
	min. [mm]	11	11
b			
	max. [mm]	24	37
c	[mm]	17	30
最大旋入扭矩	[Nm]	10	10
重量	[g]	16	24
型号-带密封圈		1458-001	1458-002
型号-带密封圈和加长活塞杆		1458-011	1458-012
最少泄漏的规格用于压力超过160bar如多个工作周期的应用		1458-101	1458-102
型号-带密封圈和加长活塞杆		1458-111	1458-112

安装方式和附件

1. 螺纹旋入和密封圈

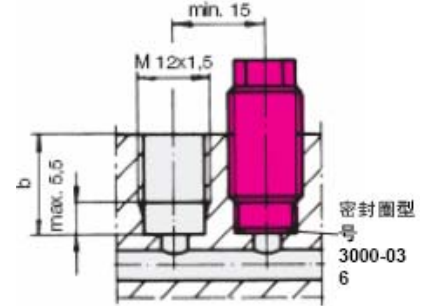

2. 螺纹旋入和密封螺母

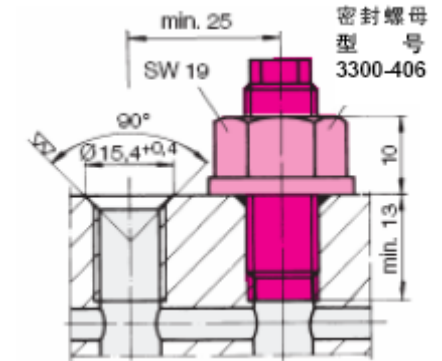

3. 连接外壳和锁紧螺母

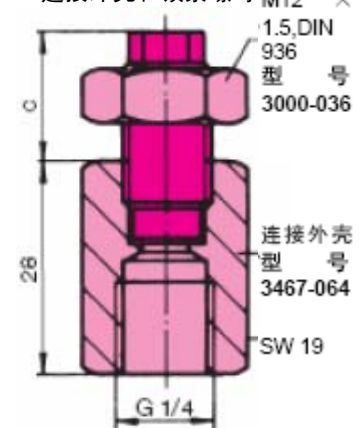

安装举例

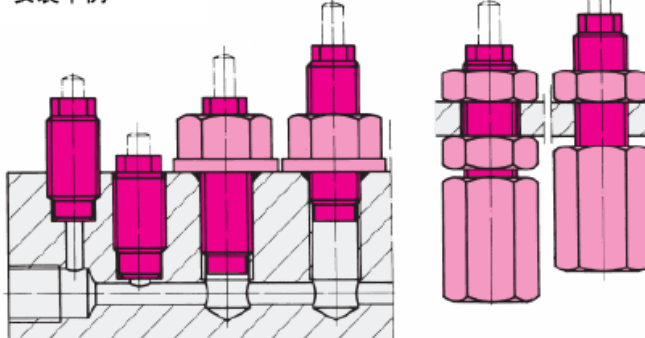

网址: www.fdzc.net 联系人: 程家雄 手机: 13601809714

联系电话: 021-51872743

E-mail: chengff@sh163.net