

块状油缸

双作用油缸, 活塞杆带外螺纹

最大工作压力 **500bar**

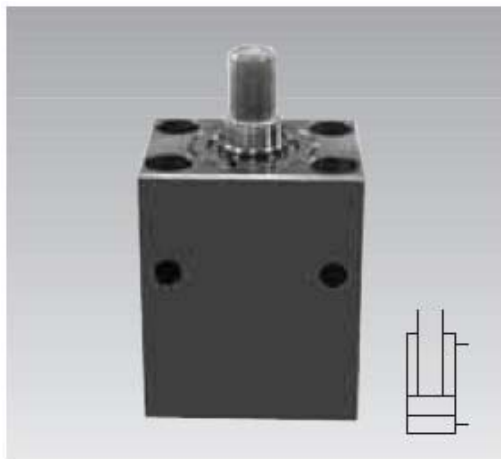

长度精度和角度尺寸见 DIN 7168-m。

材料

活塞材料: 高合金钢, 渗氮处理

缸体: 表面发黑, 高合金钢

注意事项

操作环境、精度和其它数据见技术说明 A0.100

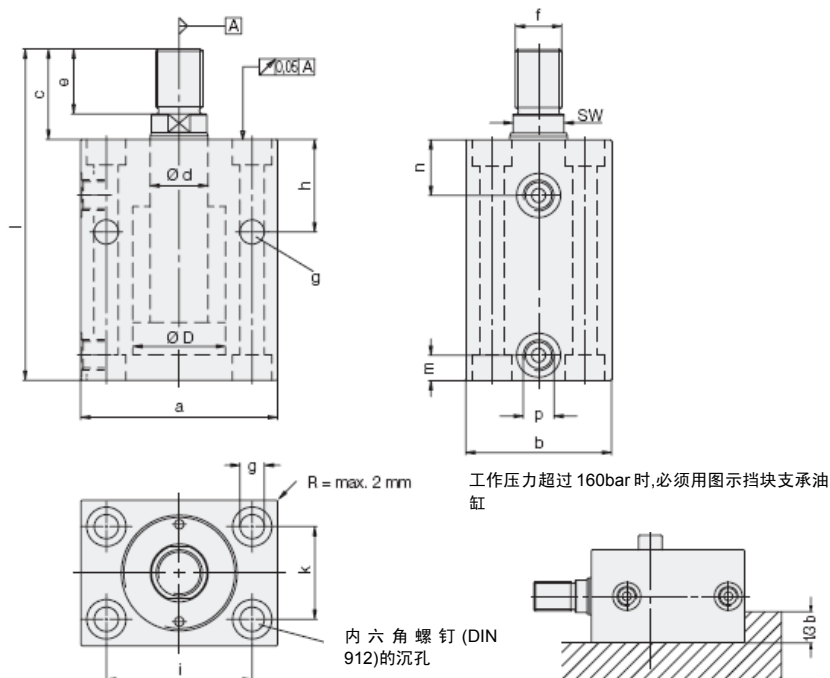

缸径 ΦD	[mm]	25	32	40	50	63
活塞杆 Φd	[mm]	16	20	25	32	40
行程 $\pm l$	[mm]	50	50	50	50	63
推力在	100bar [kN]	4.9	8.0	12.6	19.5	31.2
	500bar [kN]	24.5	40.2	62.8	98.5	155.9
拉力在	100bar [kN]	2.9	4.9	7.7	11.6	18.6
	500bar [kN]	14.5	24.5	38.3	57.9	93
每10mm行程用油量						
	顶出行程 [cm ³]	4.91	8.05	12.56	19.63	31.17
	返回行程 [cm ³]	2.9	4.9	7.66	11.59	18.61
a	[mm]	65	75	85	100	125
b	[mm]	45	55	63	75	95
c	[mm]	26	33	39	47	63
e	[mm]	18	22	28	36	45
f	[mm]	M14×1.5	M16×1.5	M20×1.5	M27×2	M33×2
g	[mm]	8.5	10.5	10.5	13	17
h	[mm]	33	38	40	44	50
i	[mm]	50	55	63	76	95
k	[mm]	30	35	40	45	65
l	[mm]	120	133	143	162	198
m	[mm]	11	11	11	13	17
n	[mm]	18	22	24	27	26
p		G1/4	G1/4	G1/4	G1/4	G1/2
SW	[mm]	13	17	22	27	36
重量	[kg]	2	2.8	3.7	5.4	8.2
型号		1543-265	1544-265	1545-265	1546-265	1547-265
型号 (VITON®*)		1543-266	1544-266	1545-266	1546-266	1547-266

*VITON®密封用于温度100°C以上, 最高到150°C

网址: www.fdzc.net 联系人: 程家雄 手机: 13601809714

联系电话: 021-51872743

E-mail: chengff@sh163.net